

SŁOWO DAJĘ 2010/20101
Konkurs językowy dla uczniów szkół podstawowych – etap II

Motto
RODEM WARSZAWIANIN, SERCEM POLAK, A TALENTEM ŚWIATA OBYWATEL
Cyprian Kamil Norwid

Jak pan Chopin uśmiecha się w mazurkach

Czas pracy: 60 minut
Maksymalna liczba punktów: 40

.....
Imię i nazwisko ucznia

.....
data

.....
klasa

Witaj!

Przeczytaj uważnie teksty i wszystkie zadania.

W każdym z zadań zamkniętych od 1. do 25. wybierz jedną poprawną odpowiedź i zaznacz ją kółkiem. W zadaniu 26. (otwartym) wypowiedź zapisz starannie w wyznaczonym miejscu. Pomyłki przekreślaj.
Powodzenia!

Wanda Chotomska
Muzyka pana Chopina

W czasach, kiedy żył Chopin, Polska była w niewoli. Gdy wyjechał z kraju, w Warszawie wybuchło powstanie. Chciał razem z innymi walczyć o wolność narodu – rodzina i przyjaciele odradzili mu powrót. Może dlatego, że bali się o jego zdrowie, bo od dzieciństwa był wątły, chorowity, zagrożony gruźlicą, a może przeczuli, że tworząc na obczyźnie, zrobi dla ojczyzny więcej, niż gdyby walczył o nią z bronią w rękę. Nie bez przyczyny współczesny Chopinowi kompozytor, Robert Schuman, nazywał jego muzykę „armatami ukrytymi wśród kwiatów”.

Nie dane było Chopinowi wrócić do Polski. Na stałe osiadł w Paryżu. Był znany, sławny, koncertował, tworzył – żył na obczyźnie, ale myślami i muzyką wciąż powracał do kraju, w którym się urodził. Do Polski, do Warszawy, do mazowieckich wierzb.

I taka właśnie mazowiecka wierzba pochyla się dzisiaj w Warszawie nad pomnikiem Chopina.

Wanda Chotomska, *Muzyka pana Chopina*, Nasza Księgarnia, Warszawa 1984.

1. Fryderyk Chopin urodził się:

- A. na Mazowszu,
- B. w Paryżu,
- C. w Wielkopolsce,
- D. w Warszawie.

2. Książka Wandy Chotomskiej pt. *Muzyka pana Chopina* została wydana w:

- A. pierwszej połowie XX wieku,
- B. drugiej połowie XX wieku,
- C. XIX wieku.
- D. Nie wiadomo kiedy.

3. We fragmencie tekstu – nazywał jego muzykę „armatami ukrytymi wśród kwiatów” – występuje:

- A. porównanie,
- B. przenośnia,
- C. uosobienie,
- D. ożywienie.

4. **Piano** oznacza:
- A. pięknie,
 - B. mocno,
 - C. cicho,
 - D. słabo.
5. **Wskaż właściwe znaczenie słowa *aplauz*:**
- A. Ogół ludzi, publiczność, widzowie, słuchacze.
 - B. Niepowodzenie, nieudane przedstawienie, występ.
 - C. Wyrazy zadowolenia lub zachwytu, ogólne uznanie, poklask.
 - D. Oklaski opłacone przez organizatorów widowiska lub artystę.
6. **Anagramem całkowitym wyrazu *forte* jest:**
- A. fortepian,
 - B. trefny,
 - C. fortel,
 - D. fetor.
7. **Wskaż antonimy:**
- A. subtelny, miły;
 - B. wykwintny, wyszukany;
 - C. niestrudzony, niezłomny;
 - D. spontaniczny, sztuczny.
8. **Zaznacz poprawny związek frazeologiczny:**
- A. szala zwycięstwa,
 - B. szczyt zwycięstwa,
 - C. wianek zwycięstwa,
 - D. palma zwycięstwa.
9. **Który z podanych rzeczowników należy napisać małą literą?**
- A. POLAK,
 - B. FRANCUZ,
 - C. WARSZAWIANIN.
 - D. Wszystkie podane słowa pisze się wielką literą.
10. **Wskaż błędny zapis daty urodzin Fryderyka Chopina:**
- A. 1.03.1810 r.
 - B. 1 III 1810 r.
 - C. 1 marca 1810 r.
 - D. 1 marzec 1810 r.
11. **Jak należy poprawnie przeczytać datę w zdaniu: *Wiele koncertów i festiwali Chopinowskich odbyło się w roku 2010:***
- A. dwa tysiące dziesięć,
 - B. dwa tysiące dziesiątym,
 - C. dwutysięcznym dziesiątym.
 - D. Wszystkie wersje są poprawne.
12. **W którym zdaniu ukrył błąd interpunkcyjny?**
- A. XIV Międzynarodowy Konkurs Pianistyczny im. Fryderyka Chopina odbył się w październiku 2010 r. w Warszawie.
 - B. Rosjanka, Julianna Awdiejewa, zwyciężyła w Konkursie Chopinowskim.
 - C. Nagrodą dla zwycięzcy był występ z Orkiestrą Filharmonii Nowojorskiej jedną z najstarszych orkiestr na świecie.
 - D. Paweł Wakarecy otrzymał wyróżnienie.

Wanda Chotomska
W Żelazowej Woli

W Żelazowej Woli drzewa wysokie,
w Żelazowej Woli malwy u okien,

biały dworek stoi nad rzeczką.

– Czy to tutaj?

– Tutaj, córeczko.

Tu śpiewała lipowa kołyska,
tutaj wiatr grał piosenki na listkach,
tutaj malwy nuciły niebiesko.

– Tak jak teraz?

– Jak teraz, córeczko.

W Żelazowej Woli śpiewanie takie,
jakby cały ogród był jednym ptakiem.

A tu jeszcze grają –

świerszcze nad rzeką,

a za wodą w łąkach –

bocianów klekot

i zniwiarzy w pole woła przepiórka –
cała ziemia tutaj śpiewa mazurka.

Z Żelazowej Woli za nutą nuta

w świat z Chopinem poszły, by wrócić tutaj.

A wróciły nuty piękne nad podziw

do tej ziemi, gdzie się Chopin urodził,

gdzie śpiewała lipowa kołyska,

gdzie wiatr tańczył w zielonych listkach

i gdzie teraz słucha moja córka,

jak pan Chopin uśmiecha się w mazurkach.

13. Podmiotem lirycznym wiersza jest:

- A. mama,
- B. muzyka,
- C. córeczka,
- D. pan Chopin.

14. W wierszu wyrażone zostały uczucia:

- A. radości i podziwu,
- B. tęsknoty i miłości,
- C. nostalgii i współczucia,
- D. niepokoju i zwątpienia.

15. Kto jest autorem wypowiedzi - RODEM WARSZAWIANIN, SERCEM POLAK, A TALENTEM ŚWIATA OBYWATEL?

- A. Robert Schuman,
- B. Fryderyk Chopin,
- C. Wanda Chotomska,
- D. Cyprian Kamil Norwid.

16. Dosłowne znaczenie ma zdanie:

- A. Malwy nuciły niebiesko.
- B. Biały dworek stoi nad rzeczką.
- C. Wiatr tańczył w zielonych listkach.
- D. Pan Chopin uśmiecha się w mazurkach.

17. Aby powstała nazwa zapisu dźwięku muzycznego, należy zmienić w wyrazie *nuda* jedną głoskę na:

- A. a
- B. r
- C. t
- D. d

18. W wypowiedzeniu *za nutą nuta* rzeczownik występuje w:



- A. miejscownika i mianownika,
- B. narzędnika i mianownika,
- C. biernika i mianownika,
- D. narzędnika i wołacza.

19. Wskaż parę czasowników – niedokonany i dokonany:

- A. śpiewać, przyśpiewywać;
- B. zagrać, wygrać;
- C. tańcować, tańczyć;
- D. nagrywać, nagrać.

20. Wskaż poprawny wykres zdania:

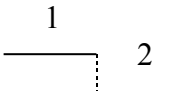
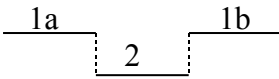
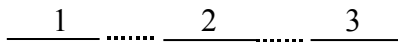
A wróciły nuty piękne nad podziw do tej ziemi, gdzie się Chopin urodził.

- A. 
- B. 
- C. 
- D. 

21. W którym szeregu znajdują się same zdrobnienia?

- A. dworek, nutka, pieśń;
- B. łączka, wietrzyk, drzewko;
- C. przepiórka, córka, mazurek;
- D. śpiewaczka, listki, ogródek;

22. Uzupełnij poprawnie powiedzenie: *Muzyka ...*

- A. szczęścia nie daje;
- B. łagodzi obyczaje;
- C. wymyka się spod smyka;
- D. gra na sto dwa.

23. *Mazurkiem Dąbrowskiego* nazywamy:

- A. taniec ludowy,
- B. utwór Chopina,
- C. hymn narodowy,
- D. ciasto wielkanocne.

24. Wybierz właściwe objaśnienie podkreślonych słów w wyrażeniu: *muzyka à la Chopin*.

- A. dla Chopina,
- B. ku czci Chopina,
- C. w stylu Chopina,
- D. z epoki Chopina.

25. Zastąp eufemizmem podkreślony czasownik w zdaniu:

Fryderyk Chopin zmarł 17 października 1849r. w Paryżu.

- A. Odszedł w siną dal.
- B. Zasnął snem sprawiedliwego.
- C. Przeniósł się do innego świata.
- D. Znalazł się w objęciach Morfeusza.

